

Zwischenbericht

1. Januar bis 30. September 2005

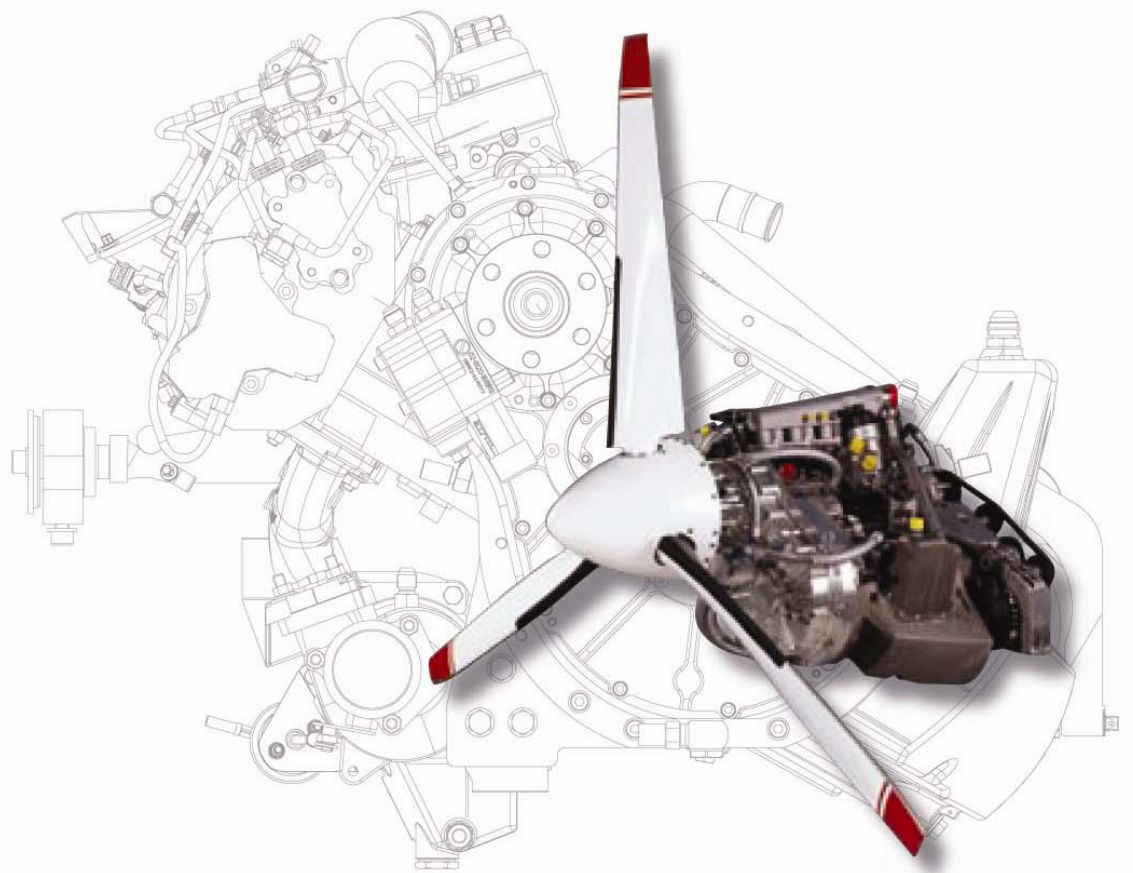

Konzernabschluss

Gewinn- und Verlustrechnung nach IFRS	01.07-30.09.	01.07-30.09.	01.01.-30.09.	01.01.-30.09.
	2005	2004	2005	2004
	TEUR	TEUR	TEUR	TEUR
Umsatzerlöse	13.420	6.292	23.904	15.394
Herstellungskosten	-6.415	-1.371	-9.054	-3.165
Bruttoergebnis vom Umsatz	7.005	4.921	14.850	12.229
Marketing- und Vertriebskosten	-516	-211	-1.078	-671
Allgemeine Verwaltungskosten	-3.279	-1.196	-5.471	-3.588
Sonstige betriebliche Erträge, Aufwendungen und Steuern	-39	-485	-190	-941
Betriebliches Ergebnis (EBIT)	3.171	3.029	8.111	7.029
Zinsergebnis	-1.357	-1.053	-3.732	-3.004
Andere Erträge und Aufwendungen	141	101	505	125
Ergebnis vor Steuern (EBT)	1.955	2.077	4.884	4.150
Steuern vom Einkommen und Ertrag	-1.053	-726	-2.268	-1.492
Konzernüberschuss	902	1.351	2.616	2.658
Betriebliches Ergebnis (EBIT)	3.171	3.029	8.111	7.029
Abschreibungen	679	724	1.925	1.891
Betriebliches Ergebnis vor Abschreibungen (EBITDA)	3.850	3.753	10.036	8.920

Ausgewählte Kennzahlen nach IFRS	01.01.-30.09.2005	01.01.-30.09.2004
	TEUR	TEUR
Umsatz	23.904	15.394
Deutschland	1.916	3.342
Europa ohne Deutschland	6.584	6.281
USA & sonstiges Ausland	15.404	5.771
Investitionen	5.017	5.899
Abschreibungen	1.925	1.891
Nettofinanzverbindlichkeiten ¹	65.722	44.299
Net Working Capital	59.099	33.241
Aktivierter Entwicklungsaufwand	2.670	1.060
EBIT, bereinigt um aktivierten Entwicklungsaufwand	5.441	5.969
EBITDA, bereinigt um aktivierten Entwicklungsaufwand	7.366	7.860

Ergebnis je Aktie nach IFRS	01.01.-30.09.2005	01.01.-30.09.2004
	EUR	EUR
Unverwässertes Ergebnis je Aktie (Basic EPS)	0,20	0,44
Verwässertes Ergebnis je Aktie (Diluted EPS)	0,20	0,44

¹ Finanzverbindlichkeiten abzgl. liquider Mittel.

Bilanz nach IFRS	30.09.2005		31.12.2004	
	TEUR	%	TEUR	%
I. Langfristige Vermögenswerte	39.603	39	37.966	45
1. Immaterielle Vermögensgegenstände	1.639	2	1.684	2
2. Sachanlagen	33.353	32	31.667	38
3. Finanzanlagen	4.611	4	4.615	6
II. Kurzfristige Vermögenswerte	63.191	61	45.541	55
1. Vorräte	19.643	19	19.035	23
2. Forderungen und sonstige Vermögenswerte	43.548	42	26.506	32
Summe Aktiva	102.794	100	83.507	100
I. Eigenkapital	23.606	23	20.989	25
1. Gezeichnetes Kapital	13.006	13	13.006	16
2. Kapitalrücklage	750	1	750	1
3. Gewinnrücklage	606	1	606	1
4. Konzerngewinn	9.244	9	6.627	8
II. Schulden	79.188	77	62.518	75
1. Rückstellungen	1.058	1	293	0
2. Sonstige Schulden	70.289	68	55.723	67
a) langfristige Schulden	32.417	32	22.494	27
b) kurzfristige Schulden	37.872	37	33.229	40
3. Steuerschulden	7.841	8	6.502	8
Summe Eigenkapital und Verbindlichkeiten	102.794	100	83.507	100

Eigenkapitalveränderungsrechnung nach IFRS	Gezeichnetes Kapital EUR	Kapitalrücklage EUR	Gewinnrücklage EUR	Konzerngewinn EUR	Insgesamt EUR
1. Januar 2004	4.645.000	750.052	56.819	11.830.141	17.282.010
Comprehensive Income					
Einstellung in die Gewinnrücklage			8.910.658	-8.910.658	
Kapitalerhöhung aus Gesellschaftsmitteln	8.361.000		-8.361.000		
Konzernüberschuss				2.658.201	2.658.201
Übriges Comprehensive Income					
30. September 2004	13.006.000	750.052	606.475	5.577.684	19.940.211
1. Januar 2005	13.006.000	750.052	606.475	6.627.264	20.989.792
Comprehensive Income					
Einstellung in die Gewinnrücklage					
Kapitalerhöhung aus Gesellschaftsmitteln					
Konzernüberschuss				2.616.315	2.616.315
Übriges Comprehensive Income					
30. September 2005	13.006.000	750.052	606.475	9.243.579	23.606.106

Kapitalflussrechnung nach IFRS	01.01.-30.09. 2005 TEUR	01.01.-30.09. 2004 TEUR
Cashflow aus betrieblicher Tätigkeit		
Ergebnis vor Steuern und Ergebnisabführung	4.884	4.150
Berichtigungen für:		
Abschreibungen	1.925	1.891
Fremdwährungsgewinne	-586	0
Finanzerträge	-105	-110
Finanzaufwendungen	3.837	3.114
Erhöhung von Forderungen aus Lieferungen und Leistungen und sonstigen Forderungen	-16.271	-3.546
Bestandsveränderung der Vorräte	-607	-4.648
Erhöhung der Verbindlichkeiten aus Lieferungen und Leistungen	1.037	1.997
Aus laufender Geschäftstätigkeit erwirtschaftete Zahlungsmittel	-5.886	2.848
Gezahlte Zinsen	-2.042	-2.685
Gezahlte Ertragsteuern	-496	-2.089
Nettozahlungsmittel aus betrieblicher Tätigkeit	-8.424	-1.926
Cashflow aus Investitionstätigkeit		
Erwerb von Sachanlagen	-3.191	-3.331
Erlöse aus dem Verkauf von Sachanlagen	875	636
Erhaltene Zinsen	0	110
Ausreichung Darlehen	0	-2.137
Tilgung ausgereicher Darlehen	4	91
Für Investitionstätigkeit eingesetzte Nettozahlungsmittel	-2.312	-4.631
Cashflow aus Finanzierungstätigkeit		
Aufnahme von Darlehen und stillen Beteiligungen	17.450	0
Einzahlung Eigenkapital	0	0
Tilgung Darlehen	-2.634	-2.151
Für Finanzierungstätigkeit eingesetzte Nettozahlungsmittel	14.816	-2.151
Nettozunahme der Zahlungsmittel und Zahlungsmitteläquivalente	4.080	-8.708
Zahlungsmittel und Zahlungsmitteläquivalente zu Beginn der Berichtsperiode	-24.263	-10.075
Zahlungsmittel und Zahlungsmitteläquivalente am Ende der Berichtsperiode	-20.183	-18.783

Segmentberichterstattung

Aircraft Engines	01.01.- 30.09.2005		01.01.- 30.09.2004	
	TEUR	%	TEUR	%
Umsatzerlöse	13.934	100	8.598	100
Herstellungskosten	-5.617	40	-1.129	13
Bruttoergebnis vom Umsatz	8.317	60	7.469	87
Marketing- und Vertriebskosten	-649	5	-396	5
Allgemeine Verwaltungskosten	-3.189	23	-2.004	23
Sonstige betriebliche Erträge, Aufwendungen und Steuern	208	-1	-525	6
Betriebliches Ergebnis (EBIT)	4.687	34	4.544	53
Betriebliches Ergebnis (EBIT)	4.687	34	4.544	53
Abschreibungen	1.123	8	1.056	12
Betriebliches Ergebnis vor Abschreibungen (EBITDA)	5.810	42	5.600	65

Technology & Prototyping	01.01.- 30.09.2005		01.01.- 30.09.2004	
	TEUR	%	TEUR	%
Umsatzerlöse	9.970	100	6.796	100
Herstellungskosten	-3.437	34	-2.036	30
Bruttoergebnis vom Umsatz	6.533	66	4.760	70
Marketing- und Vertriebskosten	-429	4	-275	4
Allgemeine Verwaltungskosten	-2.282	23	-1.584	23
Sonstige betriebliche Erträge (-), Aufwendungen (+) und Steuern	-398	4	-416	6
Betriebliches Ergebnis (EBIT)	3.424	34	2.485	37
Betriebliches Ergebnis (EBIT)	3.424	34	2.485	37
Abschreibungen	802	8	835	12
Betriebliches Ergebnis vor Abschreibungen (EBITDA)	4.226	42	3.320	49

Bericht des Vorstandes

Geschäftsverlauf

Die Thielert AG hat erstmals für das Geschäftsjahr 2004 einen Konzernabschluss nach IFRS erstellt. Beginnend mit dem dritten Quartal 2005 wird die im Quartalsbericht dargestellte Ertrags- und Vermögenslage ebenfalls nach IFRS dargestellt.

Der Konzern hat die **Umsatzerlöse** im Laufe des Berichtszeitraums deutlich steigern können. Konkret stieg der Konzernumsatz in den ersten neun Monaten des laufenden Geschäftsjahres von EUR 15,4 Mio. im Vergleichszeitraum 2004 um 55 % auf EUR 23,9 Mio.

Dazu haben beide Geschäftsbereiche mit jeweils signifikant höheren Umsatzerlösen beigetragen. Im Geschäftsbereich Aircraft Engines stiegen die Umsatzerlöse von EUR 8,6 Mio. in den ersten drei Quartalen 2004 um 62 % auf EUR 13,9 Mio. im Berichtszeitraum. Im Geschäftsbereich Technology & Prototyping legten die Umsatzerlöse im Vergleichszeitraum von EUR 6,8 Mio. um 47 % auf EUR 10,0 Mio. zu.

In Verbindung mit der deutlichen Umsatzausweitung erhöhten sich auch die **Herstellungskosten**: Und zwar von rund EUR 3,2 Mio. in den ersten neun Monaten des Vorjahres auf EUR 9,1 Mio. im gleichen Zeitraum des laufenden Geschäftsjahres.

Daraus resultiert ein Bruttoergebnis, das im Vergleich zur Vorjahresperiode um 21 % ge-

steigert werden konnte: und zwar von EUR 12,2 Mio. auf rund EUR 14,9 Mio.

Im Zusammenhang mit der expansiven Geschäftsentwicklung erhöhten sich auch die Marketing und Vertriebskosten um 57 % im Vergleich zum Vorjahreszeitraum.

Die allgemeinen Verwaltungskosten stiegen von EUR 3,6 Mio. in den ersten neun Monaten des Geschäftsjahres 2004 um 53 % auf EUR 5,5 Mio. in den ersten neun Monaten des Geschäftsjahres 2005.

In Summe führte dies zu einem um 16 % erhöhten **Ergebnis der betrieblichen Tätigkeit (EBIT)**. Konkret legte das EBIT von EUR 7,0 Mio. in den ersten neun Monaten des Jahres 2004 auf EUR 8,1 Mio. im laufenden Geschäftsjahr zu.

Beim Zinsergebnis stehen EUR -3,0 Mio. aus der Vergleichsperiode des Vorjahres EUR -3,7 Mio. für das Berichtsjahr gegenüber.

Andere Erträge und Aufwendungen stiegen im Berichtszeitraum von EUR 0,1 Mio. auf EUR 0,5 Mio. Hierzu zählen insbesondere Erträge aus Gewährung von Investitionszulagen, Umlagen, sowie Aufwendungen für Verluste aus dem Verkauf von Anlagevermögen.

Das **Konzernergebnis vor Steuern** für die ersten neun Monate 2005 beträgt EUR 4,9 Mio. Damit konnte gegenüber EUR 4,2 Mio. im Vorjahreszeitraum eine Steigerung in Höhe von 17 Prozent erzielt werden.

Das **Ergebnis nach Steuern (Konzernüberschuss)** sank von EUR 2,7 auf EUR 2,6 Mio. aufgrund von im Vergleich zum Vorjahreszeitraum leicht überproportionalem Steueraufwand.

Mitarbeiterentwicklung

Mitarbeiter	30.09.2005	30.09.2004
AG	19	15
TAE	181	134
TM	36	45
Konzern	236	194

Entwicklung der Unternehmensbereiche

Aircraft Engines

Im Geschäftssegment „Aircraft Engines“ erzielte das Life-Time-Extension-Programm zur Erweiterung der Time Between Replacement (TBR) gute Fortschritte. Die Zahl der insgesamt absolvierten Flugstunden verdeutlicht dies: Inzwischen sind über 75.000 kumulierte Flugstunden erbracht worden.

Auch im dritten Quartal erhielten Thielert-Produkte wieder wichtige Zulassungen. So erteilte die Europäische Agentur für Flugsicherheit (EASA) Erweiternde Einbauzulassungen des CENTURION 1.7 für die Cessna 172 der Baureihen F,G,H und I im September 2005. Damit sind alle wesentlichen Baumuster der Cessna 172 durch eine Einbauzulassung abgedeckt. Die EASA erteilte der Thielert Aircraft Engines im Juli 2005 die Einbauzulassung des CENTURION 1.7 für die Robin DR-400RP, 120D, 140B, 180R und 200R-Flugzeuge des Herstellers Apex Aircraft. Apex

Aircraft ist Herstellungsbetrieb und muss seine Zertifizierung noch für den Einbau von CENTURION-Motoren in seine Flugzeuge erweitern.

Des Weiteren erreichte die Diamond Aircraft Industries (DAI) im Juli 2005 die US-amerikanische Zulassung durch die amerikanische Flugsicherheitsbehörde FAA für die zweimotorige DA42 Twin Star.

Deutlich erweitert hat Thielert sein Service-Angebot: Das weltweite Service-Netz für die CENTURION-Motoren umfasste per 30. September 2005 66 Service-Center mit Schwerpunkt in Europa.

Technology & Prototyping

Im August 2005 hat das US-amerikanische Verteidigungsministerium der General Atomics Aeronautical Systems, Inc. und deren Partnern AAI Corporation und SPARTA, Inc. im Rahmen des ER/MP-Projekts einen Teilauftrag mit einem Volumen von USD 214 Mio. für die Belieferung von UAV vom Typ Warrior erteilt. Thielert wird voraussichtlich alleiniger Lieferant von General Atomics für das Antriebssystem dieser UAV. Die Gesellschaft schätzt, dass der Anteil für Flugmotoren an diesem Auftrag ca. 6 % beträgt. Die Gesellschaft geht davon aus, dass bis zum Ende des Jahres 2005 Bestellungen für ca. 50 Motoren von General Atomics eingehen werden.

Das Warrior-UAV soll der U.S. Army bei Langzeitbeobachtungen, als Kommunikationsstation und in Nachschubeinsätzen dienen.

Risikobericht

Seit der Veröffentlichung des Börsenprospekts am 4. November 2005 haben sich keine neuen, maßgeblichen Risiken ergeben. Die aus-

führliche Darstellung der wesentlichen Risiken können Sie dem Börsenprospekt ab Seite 16 entnehmen.



Frank Thielert, Vorsitzender des Vorstands



Roswitha Grosser, Vorstand Finanzen

Thielert AG
Helbingstr. 64-66
22047 Hamburg
Tel.: +49 (40) 6969 50-0
Fax.: +49 (40) 6969 50-50
Web: www.thielert.com
Mail: info@thielert.com

Finanzkalender:
27. März 2006 Veröffentlichung Geschäftsbericht
Bilanzpressekonferenz
Analystenkonferenz
2. Mai 2006 Veröffentlichung Zwischenbericht
1. Quartal (Januar bis März)
Ende Mai 2006 Hauptversammlung 2006

Hinweis:

Dieser Bericht wurde in deutscher und englischer Sprache am 30. November 2005 veröffentlicht. Beide Versionen stehen im Internet als Download zur Verfügung.